

Denominação: **PORCA SEXTAVADA CEGA (CALOTA) FORMA ALTA**

Norma: **DIN 1587**

Desenho Técnico da Porca:

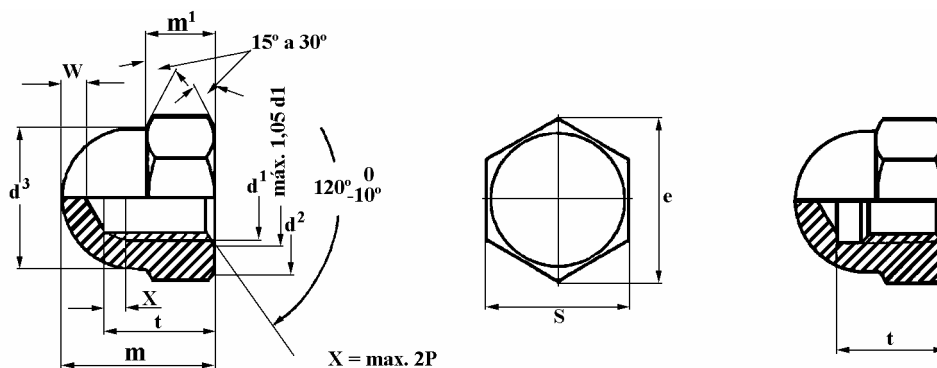

Medidas em Milímetros

Tabela: Diâmetro Nominal, Passo de Rosca, Dimensões(  $d^2$ ,  $d^3$ ,  $m$ ,  $m^1$ ,  $t$ ,  $w$ ,  $e$ ,  $S$  )

Diâmetro Nominal	Passo de Rosca		$d^2$ mín.	$d^3$	$m$	$m^1$	$t$	W mín.	$e$ mín.	S
	MA	MB								
M4	0,70	0,50	6,30	6,50	8,00	3,20	5,50	2,00	7,74	7
M5	0,80	0,50	7,20	7,50	10,00	4,00	7,50	2,00	8,87	8
M6	1,00	0,75	9,00	9,50	12,00	5,00	8,00	2,00	11,05	10
M8	1,25	1,00	11,70	12,50	15,00	6,50	11,00	2,00	14,38	13
M10	1,50	1,25	15,30	16,00	18,00	8,00	13,00	2,00	18,90	17
M12	1,75	1,50	17,10	18,00	22,00	10,00	16,00	3,00	21,10	19
M14	2,00	1,50	19,80	21,00	25,00	11,00	18,00	3,00	24,49	22
M16	2,00	1,50	21,60	23,00	28,00	13,00	21,00	3,00	26,75	24
M18	2,50	1,50	24,30	26,00	32,00	15,00	25,00	3,00	30,14	27
M20	2,50	1,50	27,00	28,00	34,00	16,00	26,00	3,00	33,53	30
M22	2,50	1,50	28,80	31,00	39,00	18,00	29,00	3,00	35,72	32
M24	3,00	2,00	32,40	34,00	42,00	19,00	31,00	3,00	39,98	36

**MATERIAL PADRONIZADO:**

- Aço Baixo Carbono CL. 6
- Outros materiais somente sob consulta
- Rosca: ISO 6 g

**TRATAMENTO SUPERFICIAL:**

- Zincado Amarelo ZNA (Padrão)
- Zincado Branco ZNB (Opcional)
- Zincado Preto ZNP (Opcional)
- Outros tratamentos sob consulta